



Návod na obsluhu Android online registračnej pokladnice
FiskalPRO N3

Obsah

Obsah	2
1. Popis FiskalPRO N3	3
2. Vloženie/výmena papiera	3
3. Pripojenie Android registračnej pokladnice do internetovej siete	4
4. Nabíjanie pokladnice	4
5. Zapnutie/vypnutie pokladnice	4
6. Prihlásenie do aplikácie a jej nastavenie	4
7. Predaj	7
8. Návrat	10
9. Finančné operácie	11
10. Prehľad dokladov	14
11. Odoslať polohu (zobrazené len pri prenosnej pokladnici)	16
12. Uzávierky	16
13. Správa produktov	17
14. Správa kategórií	18
15. Správa účtov	18
16. O aplikácii	20

1. Popis FiskalPRO N3



1. Napájanie/mikroUSB host
2. Tlačidlo ovládania hlasitosti
3. Tlačidlo zapnutia/vypnutia
4. Priestor na termo pásku/bezkontaktné platby kartou
5. Signalizačné diódy
6. Predná kamera
7. Displej
8. Zadná kamera
9. Reprodukotor
10. Kryt batérie/ CHDÚ/ SIM
11. Priestor na vloženie karty
12. Priestor na pretiahnutie karty

2. Vloženie/výmena papiera

Pre vloženie novej rolky papiera z boku potiahnite a otvorte kryt, vložte rolku papiera a kryt zatvorte.

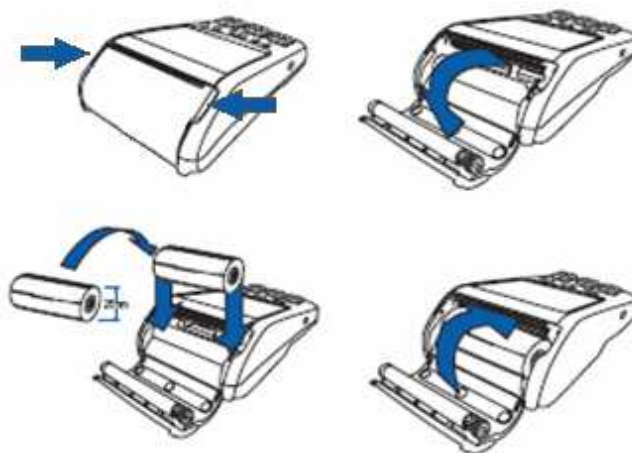

3. Pripojenie Android registračnej pokladnice do internetovej siete (ďalej len pokladnica)

Pokladnica je pripojená do internetu bezdrôtovo prostredníctvom WiFi modulu alebo 4G pomocou SIM karty.

4. Nabíjanie pokladnice

Na nabíjanie pokladnice používajte len originálny zdroj.



5. Zapnutie/vypnutie pokladnice

Pokladnicu zapnete/vypnete dlhým stlačením zapínacieho tlačidla (3).

6. Prihlásenie do aplikácie a jej nastavenie

Preddefinovaný pokladník má prihlasovacie ID 100. Manažovanie pokladníkov sa vykonáva na portáli FiskalPRO. Po prihlásení sa obsluhu zobrazí úvodná obrazovka.

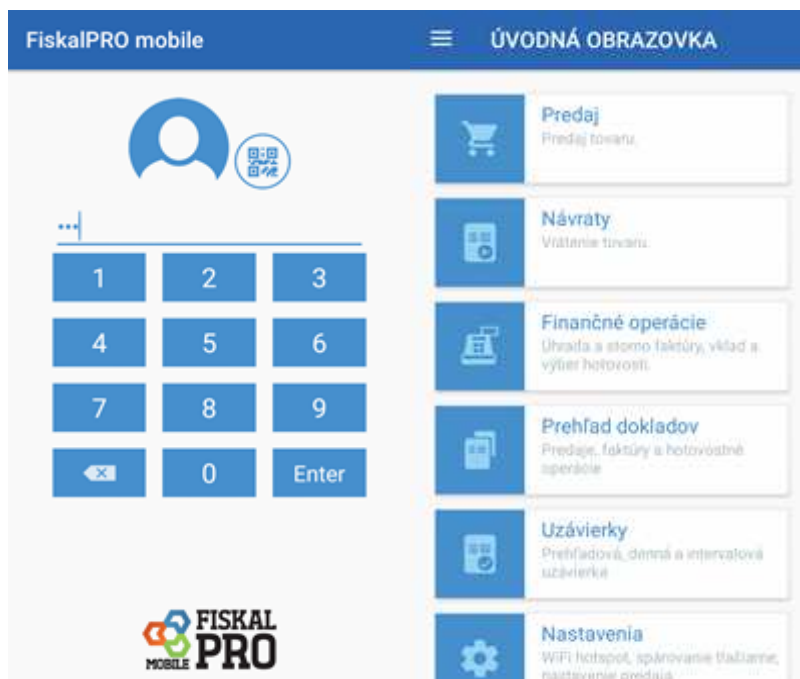

Z rozcestníka na úvodnej obrazovke je možné cez Nastavenie vykonať konfiguráciu aplikácie.



Aplikácia si stiahne všetky zmeny z portálu (nové PLU, pokladníkov, ...)

Aktualizácia Identifikačných a Autentifikačných údajov z portálu

Zobrazí sa len pri zablokovaní pokladnice. Po kliku na tlačidlo pokladnica vytlačí nulový doklad a na displeji sa objaví hláška „Odblokovanie bolo úspešné“

Tlač je možné nastaviť len na „Lokálnu tlačiareň“, iná tlačiareň nie je podporovaná.

☰ NASTAVENIA

Predvolená obrazovka v predaji

Klávesnica

Obľúbené produkty

Čítačka čiarových kódov

Predná kamera Jednorazové skenovanie

Zadná kamera Súvislé skenovanie

Denná uzávierka

Je vyžadovaná

Nie je vyžadovaná

Platba kartou - tlač kópie dokladu

Áno

Nie

Text zobrazený po transakcii na FiskalPRO

Dobrý deň

Riadok 2

Uložiť

WiFi hotspot

Zapnúť

Zadávanie PLU pomocou klávesnice.

Zadávanie PLU pomocou predvolených kategórií, resp. zadanie priamo PLU

*Vytvorenie preddefinovaného hotspot
názov: fiskalpro
heslo: 123456789*

7. Predaj

Kliknutím na konkrétne PLU sa toto dostane do predajnej časti obrazovky.



Zadanie množstva je možné zvoliť dlhým stlačením predávaného PLU alebo po nablokovaní pomocou tlačidiel + a -, resp. cez tlačidlo ks.

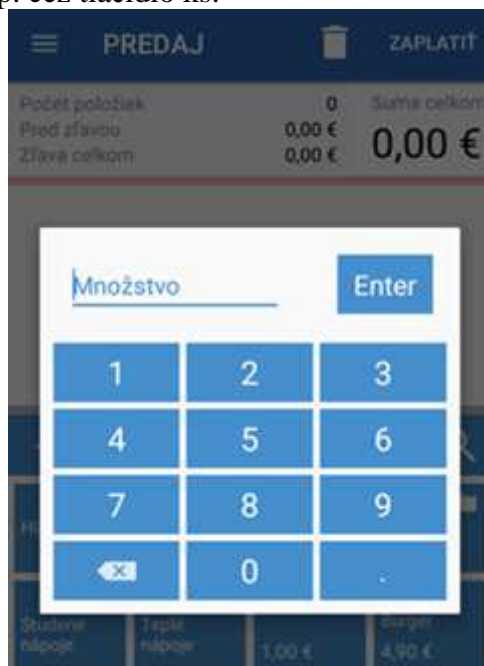

Dlhým stlačením nablokovaného PLU sa zobrazí možnosť zistenia skladových zásob (dostupné ak je nastavené skladové hospodárstvo) alebo zadanie poznámky (dostupné ak je PLU nastavené, že sa má tlačiť poznámku).

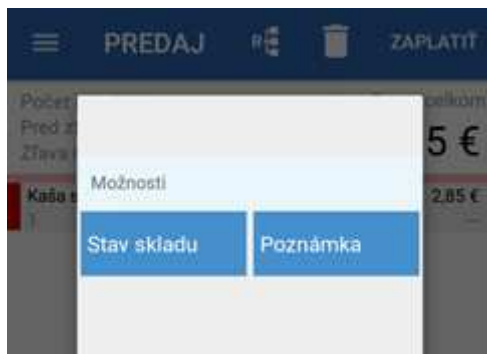

Zadanie poznámky.

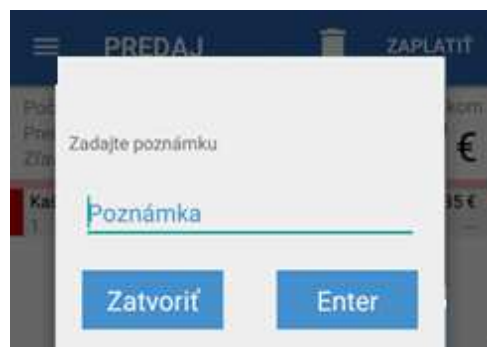

Na nablokované PLU je možné aplikovať percentuálnu alebo hodnotovú zľavu. Taktiež je možné dané PLU jednorázovo preceniť. Po zadaní zľavy sa PLU stáva netto položkou.



Úhradu dokladu je možné vykonať v hotovosti, platobnou kartou, poukážkou alebo ich kombináciou.

PLATBA		
Suma pred zľavou	7,40 €	DOPLATIŤ 7,40 €
Zľava celkom	0,00 €	
Prijatá suma	0,00 €	
Suma celkom	7,40 €	

Zadanie zľavy Zadanie vernostnej karty Zmazanie zadanej platby

% [Karta] [Poukážky] 5,00 €

10,00 € 20,00 € 50,00 € 100,00 €

200,00 € 500,00 €

Na zariadení je možné cez portál nastaviť aj iné formy úhrady (na majiteľa, izbu, ...).

Pri úhrade dokladu je možné ešte zadať zľavu (percentuálnu/hodnotovú).

PLATBA		
Suma pred zľavou	7,40 €	DOPLATIŤ 7,40 €
Zľava celkom	0,00 €	
Prijatá suma	0,00 €	
Suma celkom	7,40 €	

FISKAL PRO MOBILE

% [Karta] [Poukážky]

Percentuálna Hodnotová

Späť

Poprípade zadať číslo vernostnej karty.



8. Návrat

FiskalPRO Mobile umožňuje návrat tovaru v hotovosti, kde si aplikácia vždy vyžiada zadanie UID z pôvodného dokladu. UID je možné zadať pomocou klávesnice alebo skenera. Nasleduje kontrola ceny, či aktuálna cena PLU je správna. Ak obsluha zadá, že správna nie je, tak aplikácia si vyžiada zadanie sumy. Kliknutím na tlačidlo **vrátiť** sa vykoná vytlačenie dokladu.

Ideálne je návraty robiť z prehľadu dokladov kde pri storne položky/dokladu je vždy automaticky UID pôvodného dokladu doplnené – vid' časť Prehľad dokladov.

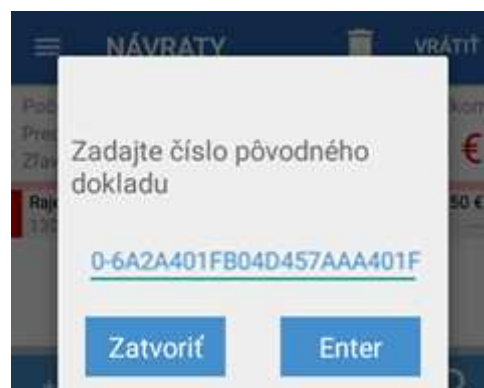

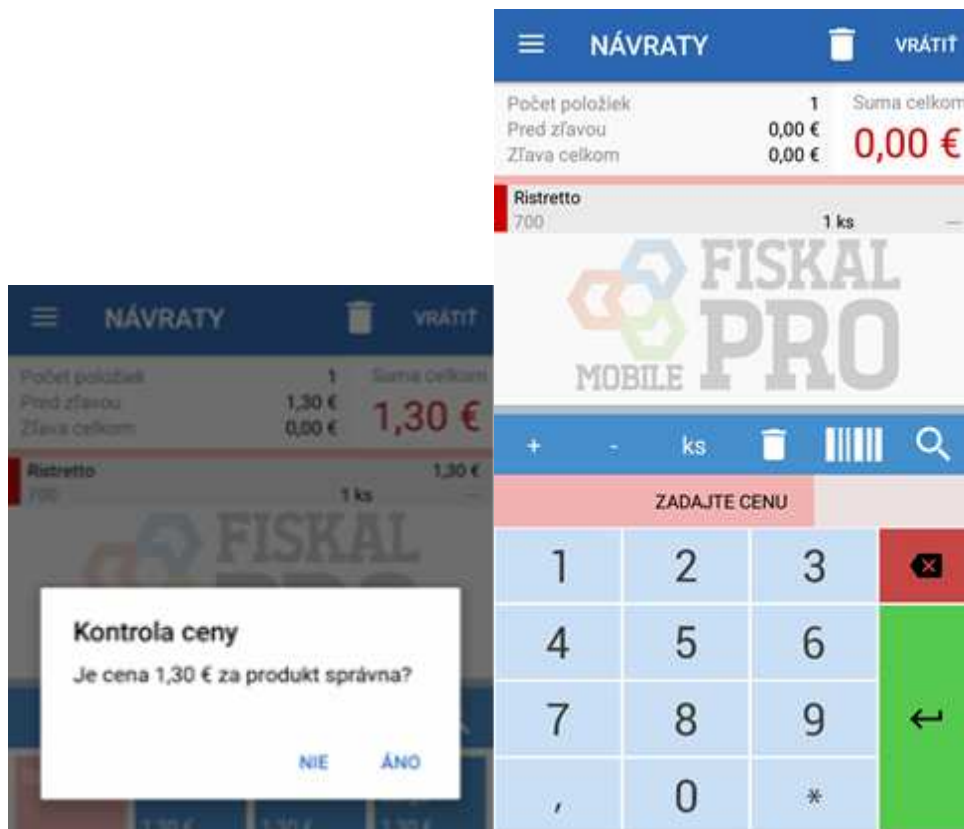

9. Finančné operácie

V časti finančné operácie sa vykonávajú úhrady/storná faktúr a vklady/výbery hotovosti.

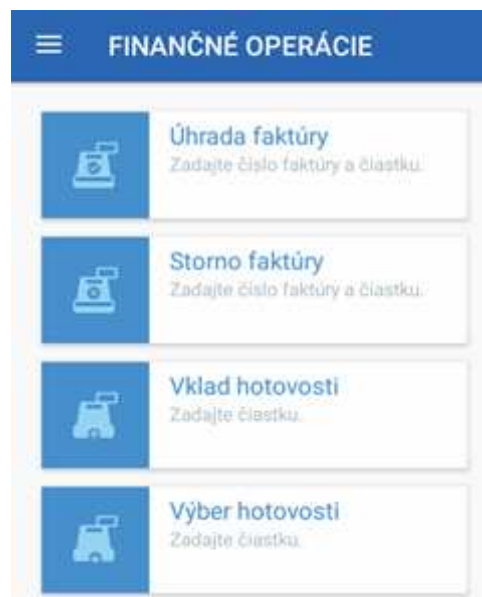

Úhrada faktúry – obsluha zadá číslo faktúry a čiastku na úhradu. Úhradu je možné vykonať v hotovosti, kartou alebo poukážkou.

Úhrada faktúry

Číslo faktúry

Čiastka €

POTVRDIŤ

Storno faktúry – obsluha zadá číslo faktúry a čiastku na úhradu. Storno sa vykonáva len v hotovosti.

Storno faktúry

Číslo faktúry

Čiastka €

POTVRDIŤ

Vklad – obsluha zadá čiastku, po potvrdení sa vytlačí doklad

Vklad hotovosti

Čiastka €

POTVRDIŤ

Vklad – obsluha zadá čiastku, po potvrdení sa vytlačí doklad

☰ VÝBER HOTOVOSTI

Výber hotovosti

Částka €

POTVRDIT

10. Prehľad dokladov

V časti prehľad dokladov obsluha vidí doklady (predaj, storno, návrat/faktúry/vklady a výbery), ktoré boli v aplikácii vytvorené. Z prehľadu dokladov je možné spraviť kópiu posledného dokladu (kópiu posledného dokladu je možné spraviť aj priamo na zariadení FiskalPRO)

Predajné doklady

PREHĽAD DOKLADOV		
PREDAJE	FAKTÚRY	VKLADY A VÝBERY
P	26.06.2019 22:41:10	7.00 €
P	26.06.2019 22:41:00	7.40 €
P	26.06.2019 22:40:49	2.75 €
P	26.06.2019 22:40:40	4.90 €
P	26.06.2019 22:40:25	8.84 €
N	26.06.2019 18:02:36	-2.60 €
N	26.06.2019 18:01:09	-9.80 €

Kópia posledného dokladu

Z detailu predajného dokladu je možné spraviť storno celého dokladu alebo dlhým stlačením položky vystornovať len konkrétnu položku.

DETAIL DOKLADU		
Číslo dokladu	08575123930296598689	
Dátum	26.06.2019 22:40:25	
Pokladník	Pokladník 1	
Číslo pokladníka	100	
Suma pred zľavou	8,84 €	
Zľava na nákup	0,0 % (0,00 €)	
Suma po zľave	8,84 €	
Spôsob platby	Hotovosť	
Cézar šalát + tempeh	4,10 € 1 ks	4,10 € 0,0 %
Zázvorový čaj	1,75 € 1 ks	1,75 € 0,0 %
Thajská kokosová RAW	2,99 € 1 ks	2,99 € 0,0 %

STORNO

Storno položky dokladu a označenie stornovanej položky

DETAIL DOKLADU

Číslo dokladu 08575123930296598689
 Dátum 26.06.2019 22:40:25
 Pokladník Pokladník 1
 Číslo pokladníka 100
 Suma pred zľavou 8,84 €

Stornovanie položky dokladu

Naozaj chcete stornovať položku "Zázvorový čaj"?

NIE ÁNO

Thajská kokosová RAW	2,99 €	2,99 €
	1 ks	0,0 %

DETAIL DOKLADU

Číslo dokladu 08575123930296598689
 Dátum 26.06.2019 22:40:25
 Pokladník Pokladník 1
 Číslo pokladníka 100
 Suma pred zľavou 8,84 €
 Zľava na nákup 0,0 % (0,00 €)
 Suma po zľave 8,84 €
 Spôsob platby Hotovosť

Cézar šalát + tempeh	4,10 €	4,10 €
	1 ks	0,0 %
S Zázvorový čaj	1,75 €	1,75 €
	1 ks	0,0 %
Thajská kokosová RAW	2,99 €	2,99 €
	1 ks	0,0 %

Faktúry

PREHĽAD DOKLADOV

PREDAJE **FAKTÚRY** VKLADY A VÝBERY

S	26.06.2019 22:41:45	-100,00 €
	100	Pokladník 1 (100)
P	26.06.2019 22:41:28	100,00 €
	100	Pokladník 1 (100)

Vklady a výbery

PREHĽAD DOKLADOV

PREDAJE FAKTÚRY **VKLADY A VÝBERY**

Výber	26.06.2019 22:42:07	-250,00 €
		Pokladník 1 (100)
Vklad	26.06.2019 22:41:56	50,00 €
		Pokladník 1 (100)

11. Odoslať polohu (zobrazené len pri prenosnej pokladnici)

Pri prenosnej pokladni je potrebné v dátovej správe poslať GPS súradnice, alebo adresu, alebo ŠPZ. Toto označenie predajného miesta nie je tlačené na predajnom doklade. Tlačené je „Prenosná pokladnica“.

The image displays three sequential screenshots of the 'Odoslať polohu' (Send location) screen in the FiskalPRO application. Each screen has a blue header with a menu icon and the text 'Odoslať polohu'.

- First screenshot:** Shows three radio button options: 'GPS súradnice' (selected), 'Adresa', and 'Iná'. Below is a text box with instructions: 'Ak je GPS signál dostupný, poloha sa načíta automaticky. V opačnom prípade zadajte súradnice ručne.' It includes input fields for 'Zemepisná dĺžka' (Longitude) with '* N' and 'Zemepisná šírka' (Latitude) with '* E'. A blue 'Odoslať polohu' button is at the bottom.
- Second screenshot:** Shows the same radio button options, but 'Adresa' is selected. Below are input fields for 'Ulica' (Street), 'Súpisné č.' (Postal code), 'Orientačné č.' (Directional code), 'Mesto' (City), and 'Smerovacie č.' (Routing code). A blue 'Odoslať polohu' button is at the bottom.
- Third screenshot:** Shows the same radio button options, but 'Iná' is selected. Below is an input field for 'Popis iné (ŠPZ)' (Description of other (SPZ)). A blue 'Odoslať polohu' button is at the bottom.

12. Uzávierky

V aplikácii je možné vytvoriť mincovku, prehľadovú uzávierku, dennú uzávierku (len 1 za deň), uzávierku pokladníkov a intervalovú uzávierku. Po kliknutí na **vykonať** sa daná uzávierka vykoná.

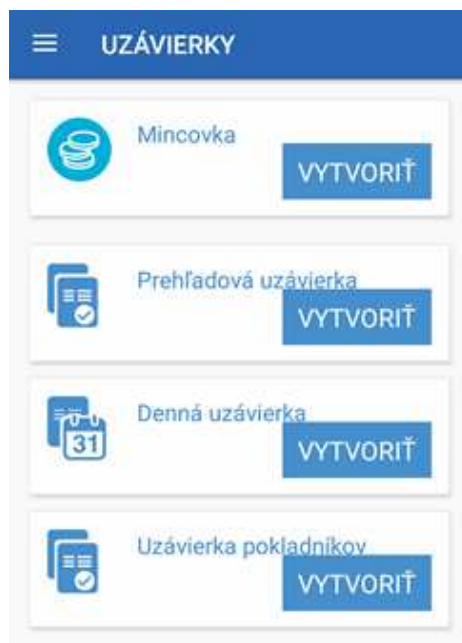

13. Správa produktov

Obsluha vidí PLU, ktoré sú v aplikácii stiahnuté. Vyhľadávanie v PLU je možné pomocou názvu, čísla PLU alebo pomocou EAN kódu. Hviezdička za cenou PLU označuje, že dané PLU je označené ako obľúbené – zobrazuje sa v aplikácii priamo alebo v kategórii.

Aktualizácia/ stiahnutie PLU sa vykonáva klikom na ikonu obláčika v pravej hornej časti obrazovky. Aktualizáciou PLU sa automaticky aktualizujú aj ich kategórie.



Kliknutím na PLU je zobrazený jeho detail.

Attribute	Value
Názov	Kaša s ovoc
PLU/Artikel	1
Krátký názov	
EAN	
Kategória	Raňajky
Mn. jednotka	ks
Počiatkové množstvo	1
Sadzba DPH	A
Cena s DPH	2.85
Oblíbené	<input checked="" type="checkbox"/>
Netto	<input type="checkbox"/>
Tlačíť na bonovacej tlačiarni	<input checked="" type="checkbox"/>

14. Správa kategórií

Zobrazenie kategórií produktov. Aktualizácia/stiahnutie kategórií sa vykonáva klikom na ikonu obláčika v pravej hornej časti obrazovky. Aktualizáciou kategórií sa automaticky aktualizujú aj ich PLU.

Category
Raňajky
Hlavné jedlá
Polievky
Teplé nápoje
Káva
Studené nápoje

15. Správa účtov

Zobrazenie pokladníkov. Aktualizácia/ stiahnutie pokladníkov sa vykonáva klikom na ikonu obláčika v pravej hornej časti obrazovky.

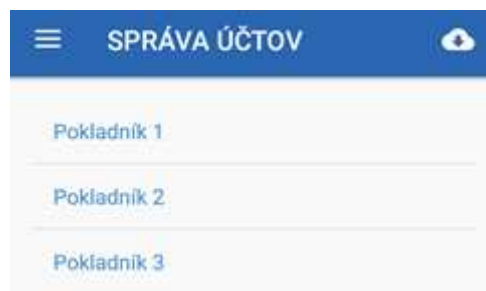

16. O aplikácii

Zobrazenie aktuálnej verzie aplikácie FiskalPRO Mobile



